

Strömställare Trapp IP44 IMPRESSIVO Vit

Trapp Komplett strömställare med ram IP44

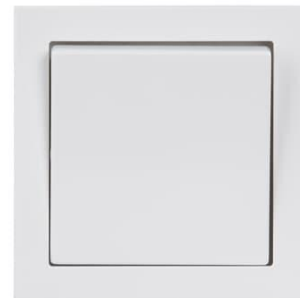

Typ: 1066UW-84

E-nr: 1815909

Produkt ID: 2TKA000200G1

GTIN: 6438199000022



Produkten inkluderar strömställarinsats, vippa, ram, skruvfastsättningsram för vippa samt tätningsdamask. Skruvlösa anslutningar för max 2 EK/FK ledningar per anslutning. För infällt montage på grova ytor ger kapslingsklass IP44.

Teknisk specifikation

Elektriska värden

Märkspänning: 250 V

Klassificering

Lämplig för skyddsklass (IP): IP21

Packning

Förpackning: 1/10/100/1200

Enhet: st

ETIM Data

Kopplingstyp:	Kronströmställare
Manövreringsmetod:	Vippa/knapp
Sammansättning:	Baselement med hel täckplatta
Tryckknappsomkopplare:	Nej
Antal vippor:	1
Monteringsmetod:	Infällt montage
Typ av fastsättning:	Montering med klo och skruv
Med monteringsplåt:	Nej
Material:	Plast
Materialkvalitet:	Termoplast
Halogenfri:	Ja
Anti-bakteriell:	Nej
Ytskydd:	Obehandlad
Typ av yta:	Matt
Färg:	Vit
RAL-nummer (liknande):	9010
Etikettutrymme/informationsyta:	Nej
Belysning:	Nej
Märkström:	16 A
Kopplingsström för lysrör:	16 AX
Återkopplingssignalkontakt:	Nej
Anslutningstyp:	Övrigt
Tvättmaskinomkopplare:	Nej
Apparatens bredd:	85 mm
Apparatens höjd:	35 mm
Apparatens djup:	85 mm
Inbyggnadsdjup:	18 mm
Minsta djup på infälld installationsdosa:	18 mm